

VELOCIDAD EN MÍNIMO ESPACIO

La serie GS Special, disponible en varias versiones, es el instrumento ideal para la manipulación de palets de todas dimensiones. Se adapta a suelos lisos o superficies pavimentadas. Las transpaletas de esta serie garantizan una maniobrabilidad ágil y con el mínimo esfuerzo.



Tirantes

- Los tirantes en acero confieren a la transpaleta una mayor resistencia, asegurando una capacidad hasta un máximo de 2500 kg.



Rodillos

- En el modelo GS20 54/8 los rodillos de serie en acero tienen un espesor reducido para conseguir la máxima capacidad de carga con un menor altura al suelo.



CAPACIDAD 2.0T/2.5T



Ruedas

- Las transpaletas de esta serie están provistas de ruedas timoneras de grandes dimensiones (200x50mmØ) para reducir el esfuerzo de la manipulación.

MODELO		20 54	20 54	20 54	20 54	25 54/M	SuperQuick 25 52/R	SuperQuick 25 54/R
CAPACIDAD	kg	2000	2000	2000	2000	2500	2500	2500
RODILLOS	Nº/*	4/N	4/N	4/N	4/N	4/N	2/N	4/N
RUEDAS	*	G	G	G	G	G	G	G
DIMENSIONES								
LONGITUD HORQUILLA	mm	1350	1500	1800	2000	800	1150	1150
ANCHO HORQUILLA	mm	525	525	525	525	400	525	525
ALTURA AL SUELO MIN/MAX	mm	85/200	85/200	85/200	85/200	85/200	85/200	85/200
PESO	kg	93	109	123	132	54	63	67

* G=Goma, N=Nylon, A=Acero

MODELO		20 54/B	25 52/L	25 54/L	25 52/L	25 54/L	25 52/L	25 54/L
CAPACIDAD	kg	2000	2500	2500	2500	2500	2500	2500
RODILLOS	Nº/*	4/A	2/N	4/N	2/N	4/N	2/N	4/N
RUEDAS	*	G	G	G	G	G	G	G
DIMENSIONES								
LONGITUD HORQUILLA	mm	1150	1150	1150	1000	1000	1220	1220
ANCHO HORQUILLA	mm	525	685	685	685	685	685	685
ALTURA AL SUELO MIN/MAX	mm	56,5/170	85/200	85/200	85/200	85/200	85/200	85/200
PESO	kg	71	70	74	66	70	72	76

* G=Goma, N=Nylon, A=Acero

l	mm	800	1000	1150	1220	1350	1500	1800	2000
l1	mm	679	879	1029	1099	1229	1379	1679	1879
l2	mm	450	650	800	870	1000	1150	1450	1650
l3	mm	627	827	977	1047	1177	1327	1627	1827
l4	mm	500	700	850	920	1050	1200	1500	1700
L	mm	1200	1400	1550	1620	1750	1900	2200	2400
Wa	mm	1019	1218	1367	1437	1566	1715	2015	2215
Asf	mm	1484	1683	1832	1902	2031	2180	2480	2680

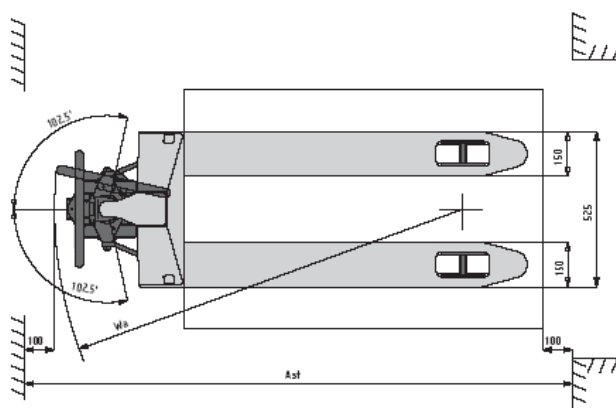
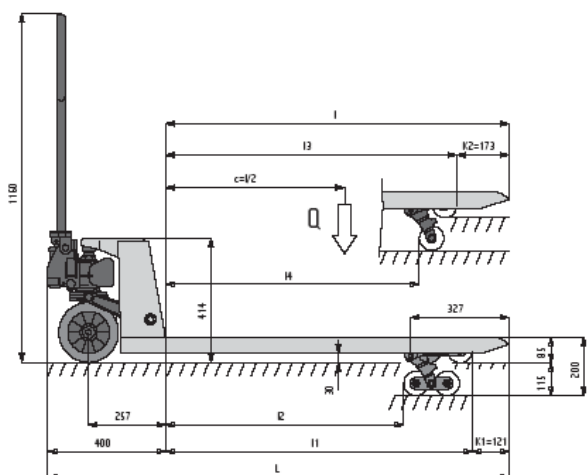

El productor se reserva el derecho de cambiar el equipamiento y/o componentes sin previo aviso.